

■マイクロ・ギター・アンプ (Micro Guitar Amp) [1] 12AX7-12AU7-シングル (0.2W) 回路図

Ver 1.0
2022/12/25

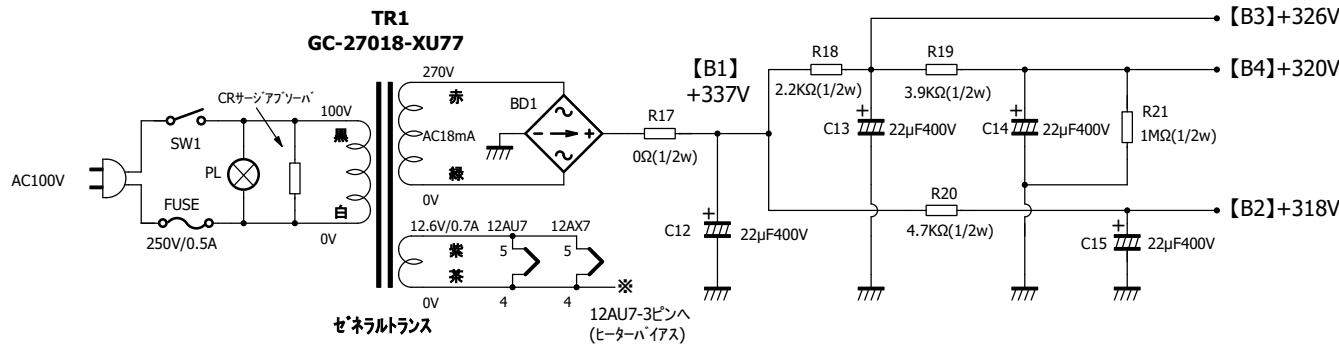
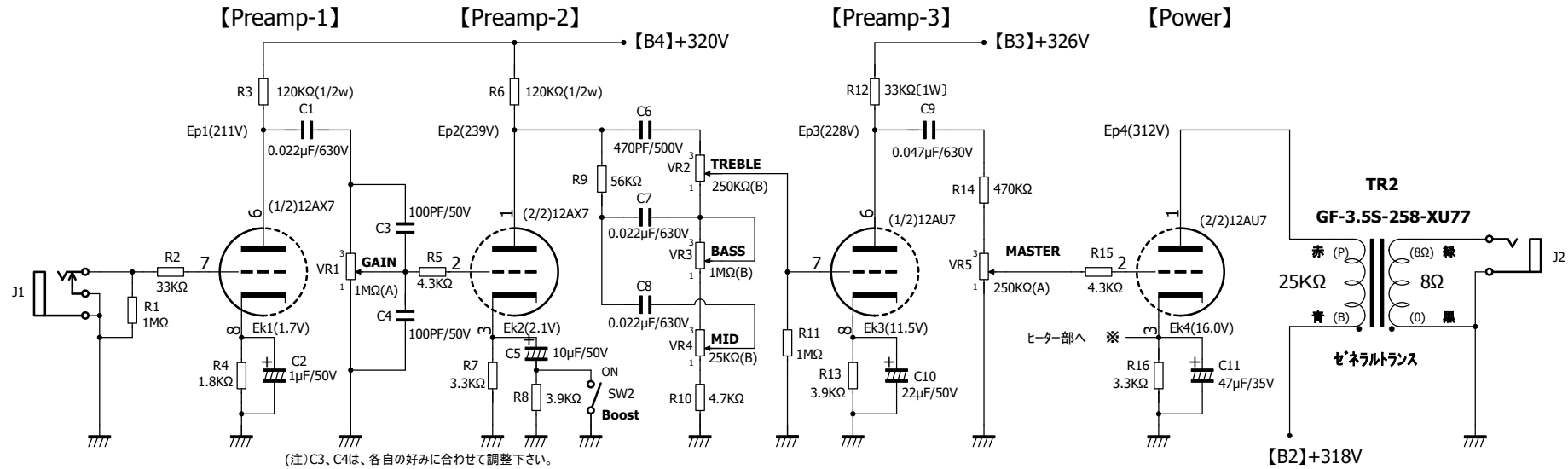

- 注意事項 等
 (1)回路図は、予告無しに変更する場合があります。
 (2)指定なき抵抗は1/4W型
 (3)本回路図を営利目的のための二次利用は禁止します。
 (4)個人で本回路図を基に製作される場合は、自己責任にてご判断下さい。
 <複製、複写、転載を禁ずる>

【参考文献】ロブ・ロビネット(Rob Robinette)氏の真空管ギターアンプサイト

■1. 真空管ギターアンプ<抜粋>

https://robobinetette.com/Amp_Stuff.htm

(1)ギターアンプの構築 (2)オーバードライブ

(3)Tone_Stackの動作

https://robobinetette.com/How_The_TMB_Tone_Stack_Works.htm

■2. 真空管ギターアンプの改造

https://robobinetette.com/Generic_Tube_Amp_Mods.htm

・Champ Micro amp 5F1M ・Deluxe Micro amp 5E3M

・Baseman Micro amp 5F6A-M

【機種名】 MGA-XU77-SE
 【企画・設計】 Team_Y
 【設計年月日】 初版2021/6 改版2022/12/25
 【委託販売元】 ゼネラルトランス販売(株)

Copyright ©2021 Team_Y All rights reserved.